

FICHA TECNICA CONTROLADOR DE FACTOR DE POTENCIA POWER SAVE II

Características generales:	
<ul style="list-style-type: none"> Controlador automático de Factor de potencia. 2 fases en tensión- 1 fase en corriente. Hasta 6 pasos. Incluye un modo inteligente para optimización en la corrección de factor de potencia en su sistema. Configuración fácil. Medición de distorsión armónica hasta el armónico 31 incluido. Con comunicación MODBUS RS485. 	
Aplicación:	
<ul style="list-style-type: none"> Banco automático de condensadores para Corrección de Factor de Potencia. 	
Construcción:	
<ul style="list-style-type: none"> Plástico. Panel frontal con protección IP40. Panel posterior con protección IP20 Terminales de conexión: Con bornera extraíble y tornillo por contacto. Pantalla digital (LCD). 	
Características técnicas:	
Tensión nominal de alimentación UN [VAC]	120-510 ±10%
Número de fases	2
Número de transformadores de corriente	1
Frecuencia f_N [Hz]	50/60
Temperatura de operación [°C]	-20 +55
Máxima tensión de medición [VRMS L-L]	510
Corriente de medición [RMS]	10mA-6A (AC)
Relés de salida	2
Máximo voltaje de conmutación en los relés de salida [VAC]	250
Máxima corriente de conmutación en los relés de salida [A]	2
Teclado	4 teclas
Salida de alarmas (análogos)	1
Factor de potencia (Cos ψ)	0.8-1.0
Relación transformadora de corriente (CTR)	Seleccionable de 1-5.000
Relación medición de tensión, si aplica (VTR)	Seleccionable de 1-999.9
Comunicaciones Puerto aislado RS485 Velocidad (baudios)	1 canal protegido ESD, de sobrecorriente y sobre voltaje, programable, tasa de baudios de 1200-38400. Aislamiento de 2000VRMS.
Estándar de fabricación	IEC 61557-12
Garantía	
12 meses	

Valores Instantáneos de medición
COS ϕ
Factor de Potencia
Potencia Activa
Potencia Reactiva
Potencia Aparente
Voltaje
Corriente
Frecuencia
THDV
THDI



Precisión de la medición		
De acuerdo con la norma IEC 61557-12	Potencia activa total	Class 0.5
	Potencia reactiva total	Class 1
	Potencia aparente total	Class 0.5
	Energía activa total	Class 0.5
	Energía reactiva total	Class 2
	Frecuencia	Class 0.1
	Corriente	Class 0.5
	Corriente neutral	Class 0.5
	Voltaje	Class 0.2
	Factor de potencia	Class 0.5
	THDV, THDI	Class 1
	De acuerdo con norma IEC 62053-22	Energía activa total
De acuerdo con la norma IEC 62053-23	Energía reactiva total	Class 2

IDENTIFICACIÓN DE VARIABLES EN LA PANTALLA

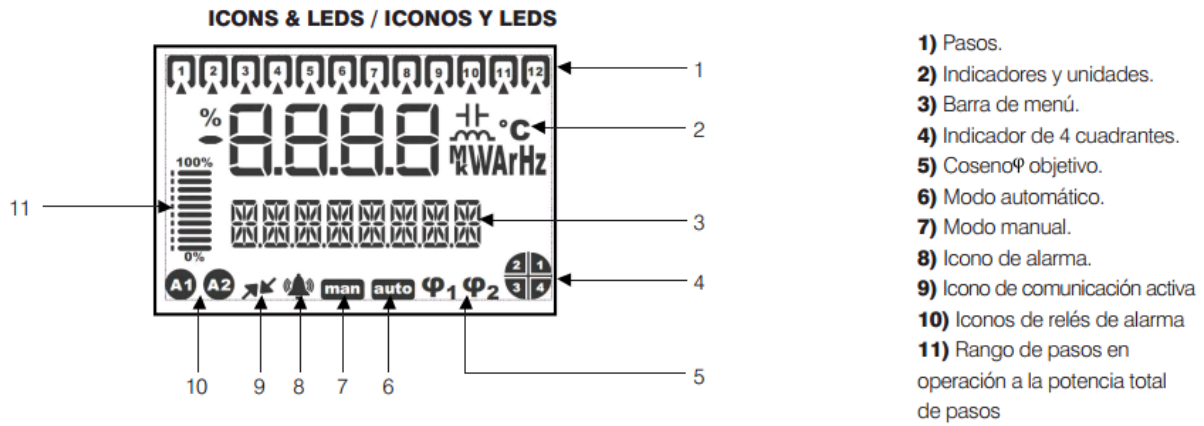

Especificaciones físicas

